

Guide de survie en Mathématiques Cycle 3

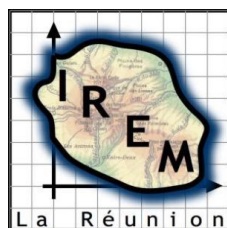

KÉZAKO ?

Ce « Guide de survie » rassemble l'ensemble des **connaissances et des compétences** mathématiques à travailler tout au long du cycle 3 (CM1, CM2, 6ème). Les 3 thèmes du programme de **mathématiques** sont abordés dans ce guide :

- Nombres et Calculs
- Grandeurs et mesures
- Espace et géométrie.

POUR QUI ?

Cet outil s'adresse en priorité aux élèves. Il a également été conçu pour les spécialistes ou non des mathématiques : enseignants, assistants pédagogiques, parents, grands frères... Il permet ainsi de rendre les **mathématiques accessibles à tous**.

LE GUIDE DE SURVIE EN MATHÉMATIQUES

POURQUOI ?

Ce guide permet la mise en place d'une cohérence et d'une continuité au niveau des apprentissages des mathématiques. C'est un outil **collaboratif** qui a pour but de favoriser un langage commun entre tous les acteurs du réseau.

OÙ ? QUAND ?

On peut l'utiliser à l'école ou à la maison aussi souvent que nécessaire pour consolider toutes les compétences.

COMMENT ?

Toutes les notions mathématiques abordées au cycle 3 sont organisées de manière succincte : pas de leçon ni d'activité mais juste des **formules clés** ou **des propriétés** toujours accompagnées d'un **exemple concret**.

- Un **repère de progressivité** indique le niveau à partir duquel la notion peut commencer à être abordée :
 - ◆◆◆ À partir du CM₁
 - ◆◆◆ À partir du CM₂
 - ◆◆◆ À partir de la 6^{ème}
- Un **sommaire des compétences** figure en dernière page de couverture pour que chacun puisse s'y retrouver.

L'idée est de rendre les mathématiques accessibles à tous pour aider ponctuellement et durablement les élèves dans leurs apprentissages.

Auteurs

- *Mme Amandine LANGREZ (Professeure de Sciences Physique-Chimie)*
- *Mme Stéphanie RIVIERE (Professeure de SVT)*
- *M. Pascal DORR (Professeur de mathématiques)*
- *M. Florian TOBÉ (Professeur de mathématiques)*

Ce projet a été réalisé en étroite collaboration avec l'IREM de la Réunion.

Remerciements

- *M. Daniel HOARAU (Principal du collège de Terre-Sainte) pour sa confiance*
- *M. Samuel COUTEYEN CARPAYE (Principal adjoint du collège de Terre-Sainte) pour son soutien et ses conseils*
- *Mme Emmanuelle PAGES (Coordinatrice du réseau REP+ de Terre-Sainte) pour son implication et sa participation active*
- *M. Pascal GESLIN (IEN) pour son soutien*
- *Mme Isabelle CHARLIER (Professeure de mathématiques) pour ses relectures attentives*
- *M. Richard RIANI (Artiste) pour ses illustrations*
- *Les professeurs des écoles du réseau de Terre-Sainte pour leurs idées et leur participation : Ecoles Jacques Prévert ; Albert Camus ; Michel Debré ; Georges Brassens.*



◆◆◆ Se représenter les grands nombres

Milliards			Millions			Milliers			Unités		
C	D	U	C	D	U	C	D	U	C	D	U
		7	7	6	7	0	8	0	0	1	0
			1	1	5	0	5	0	0	6	0
						0	9	0	0	9	0
						0	4	0	0	3	0
									0	9	0

élèves en (à compléter)
 élèves dans l'école
 habitants à Saint-Pierre
 habitants à la Réunion
 habitants en France
 habitants dans le Monde

1

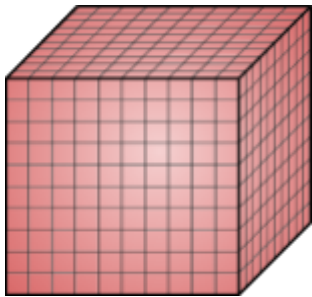

1 millier

2

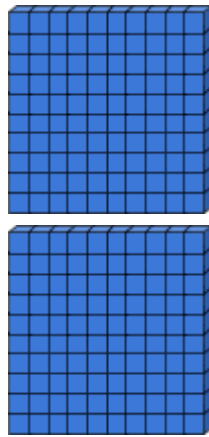

2 centaines

7

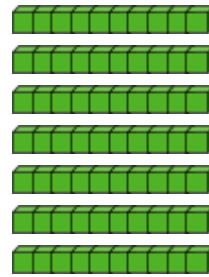

7 dizaines

3



3 unités

◆◆◆ Lire les grands nombres

Milliards

Millions

Mille

Classe des Milliards			Classe des Millions			Classe des Milliers			Classe des Unités		
C	D	U	C	D	U	C	D	U	C	D	U
				2	9	0	3	6	5	0	3

29 036 503 se lit " vingt-neuf millions trente-six mille cinq cent trois "



◆◆◆ Ecrire les grands nombres

- Le quartier de Terre Sainte compte (10 000) dix mille habitants.
- La grand-mère de Théo a (80) quatre-vingts ans, son grand-père a (83) quatre-vingt-trois ans.
- Le collège compte (200) deux cents externes et (340) trois cent quarante demi-pensionnaires.
- La population de la France est estimée à (67 000 000) soixante-sept millions de personnes environ alors que la population mondiale a dépassé les (7 000 000 000) sept milliards.

Million et Milliard sont des noms, ils prennent un "s" au pluriel.

Vingt et Cent prennent un "s" au pluriel s'ils ne sont pas suivis d'un autre nombre.

Mille est invariable, il ne prend jamais de "s" au pluriel.



◆◆◆ Différence entre chiffre et nombre

Notre système de numération fonctionne avec dix chiffres :

0 ; 1 ; 2 ; 3 ; 4 ; 5 ; 6 ; 7 ; 8 et 9

A partir de ces chiffres on peut écrire tous les nombres, comme on forme des mots à partir de lettres.

◆◆◆ Distinguer "chiffre de" et "nombre de"

4 293 876

9 est le **chiffre** des dizaines de mille
429 est le **nombre** de dizaines de mille

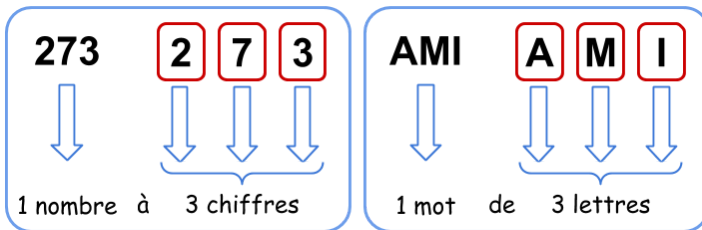

⚠ Certains nombres ne comportent qu'un seul chiffre.

◆◆◆ Comparer les grands nombres

4 556 400 > 99 234

7 chiffres 5 chiffres

LE PLUS GRAND NOMBRE EST CELUI QUI A LE PLUS DE CHIFFRES

9 667 749 < 9 755 221

6 < 7

S'ILS ONT LE MÊME NOMBRE DE CHIFFRES, ON COMPARE LEURS CHIFFRES EN PARTANT DE LA GAUCHE

◆◆◆ Ranger les grands nombres

Pour ranger des grands nombres il suffit de les **comparer** et on peut alors les ranger :

Dans l'ordre **croissant** :

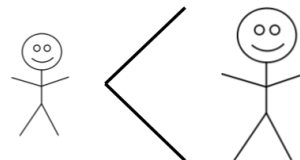

du **plus petit** au **plus grand**.

Dans l'ordre **décroissant** :

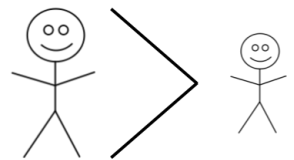

du **plus grand** au **plus petit**.

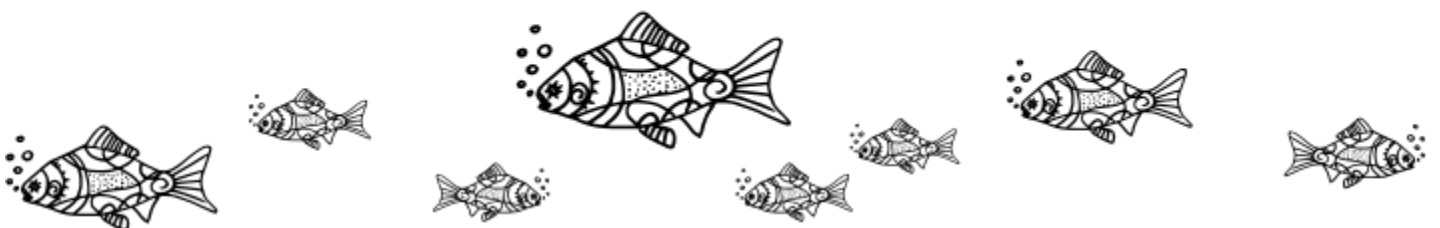

◆◆◆ Décomposer un nombre entier

Classe des <i>Milliards</i>			Classe des <i>Millions</i>			Classe des <i>Milliers</i>			Classe des <i>Unités</i>		
C	D	U	C	D	U	C	D	U	C	D	U
x 100 000 000 000	x 10 000 000 000	x 1 000 000 000	x 100 000 000	x 10 000 000	x 1 000 000	x 100 000	x 10 000	x 1 000	x 100	x 10	x 1
		9	6	8	9	9	7	4	1	6	5

Il y a plusieurs façons de décomposer ce nombre :

$$9 \times 1\,000\,000\,000 + 6 \times 100\,000\,000 + 8 \times 10\,000\,000 + 9 \times 1\,000\,000 + 9 \times 100\,000 + 7 \times 10\,000 + 4 \times 1\,000 + 1 \times 100 + 6 \times 10 + 5 \times 1$$

$$9\,000\,000\,000 + 600\,000\,000 + 80\,000\,000 + 9\,000\,000 + 900\,000 + 70\,000 + 4\,000 + 100 + 60 + 5$$

$$9 \times 1\,000\,000\,000 + 689 \times 1\,000\,000 + 974 \times 1\,000 + 165 \times 1$$

◆◆◆ Encadrer les grands nombres

Par défaut **Par excès**

À 100 près: 223 400 < 223 484 < 223 500

Par défaut **Par excès**

À 1 000 près: 223 000 < 223 484 < 224 000

Par défaut **Par excès**

À 10 000 près: 220 000 < 223 484 < 230 000



◆◆◆ Graduer un axe avec des entiers

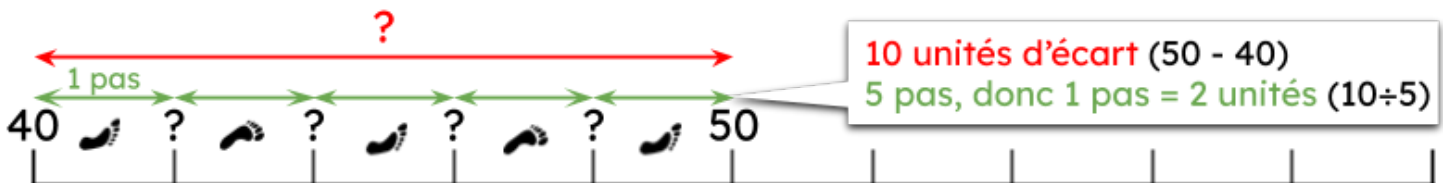

◆◆◆ Vocabulaire des fractions

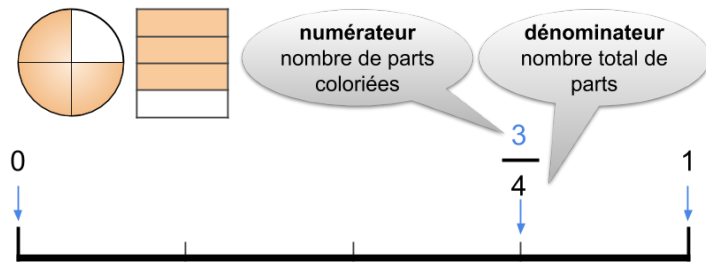

⚠ Les fractions dont le dénominateur est 10, 100, 1 000 sont appelées **fractions décimales**.

◆◆◆ Lire une fraction

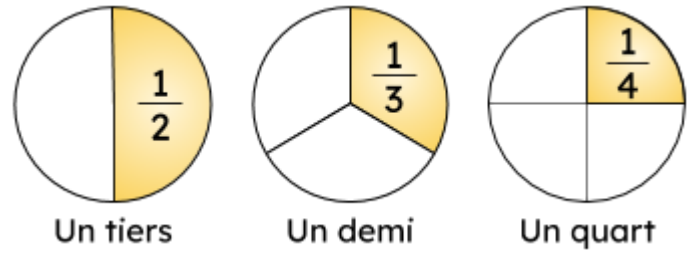

⚠ Pour lire les autres fractions, il faut d'abord lire le numérateur puis le dénominateur, en ajoutant **-ième(s)** à la fin.

◆◆◆ Comparer une fraction à l'unité

$$\begin{array}{ccc} \frac{\bullet}{\bullet} < 1 & \frac{\bullet}{\bullet} = 1 & \frac{\bullet}{\bullet} > 1 \\ \frac{3}{4} < 1 & \frac{4}{4} = 1 & \frac{7}{5} > 1 \end{array}$$

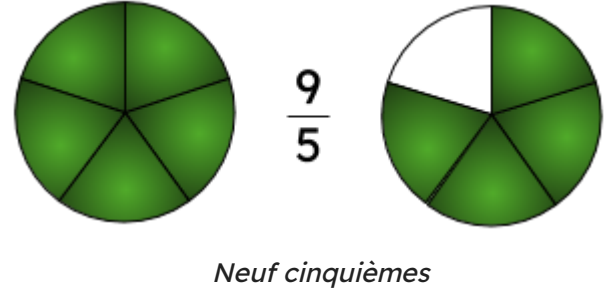

◆◆◆ Comparer des fractions

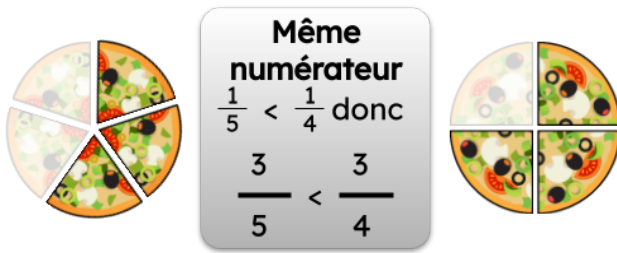

◆◆◆ Fractions décimales

trois dixièmes vingt-deux centièmes

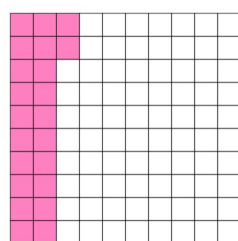
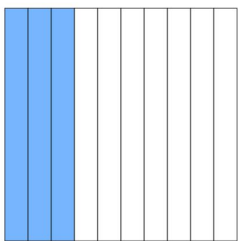
$$\frac{3}{10} \qquad \frac{22}{100}$$

◆◆◆ Fractions équivalentes

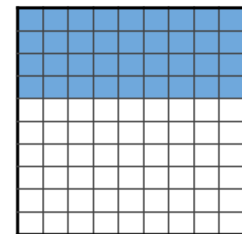
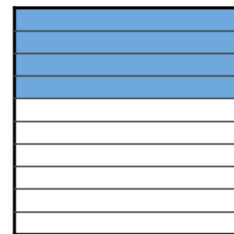

$$\frac{4}{10} = \frac{40}{100}$$

x 10

x 10

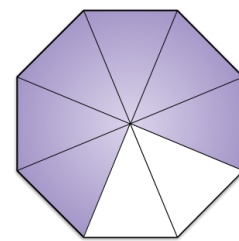
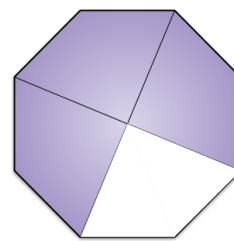

$$\frac{3}{4} = \frac{6}{8}$$

double

double

◆◆◆ Décomposer une fraction

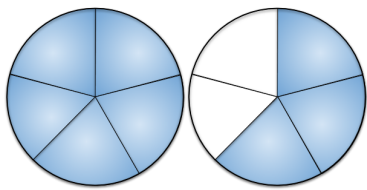

$$\frac{8}{5} = \frac{5}{5} + \frac{3}{5} = 1 + \frac{3}{5}$$

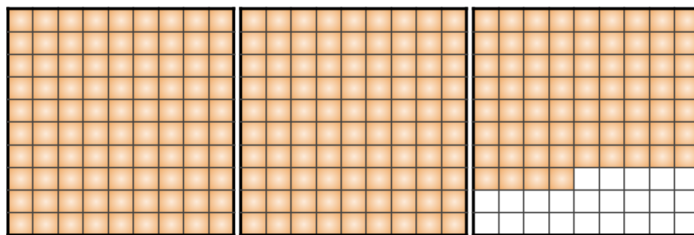

$$\frac{274}{100} = \frac{100}{100} + \frac{100}{100} + \frac{74}{100} = 1 + 1 + \frac{74}{100} = 2 + \frac{74}{100}$$

◆◆◆ Encadrer une fraction

Dans les représentations des décompositions précédentes on voit :

Pour $\frac{8}{5}$: une **unité pleine** ($\frac{5}{5}$)
et une unité **partiellement remplie** ($\frac{3}{5}$)

ce qui signifie que : $1 < \frac{8}{5} < 2$

Pour $\frac{274}{100}$: **deux unités pleines** ($\frac{100}{100} + \frac{100}{100}$)
et une unité **partiellement remplie** ($\frac{74}{100}$)

ce qui signifie que : $2 < \frac{274}{100} < 3$

◆◆◆ Placer une fraction sur un axe gradué

Comme $1 < \frac{8}{5} < 2$ alors pour placer cette fraction sur un axe gradué on se situe entre 1 et 2 :

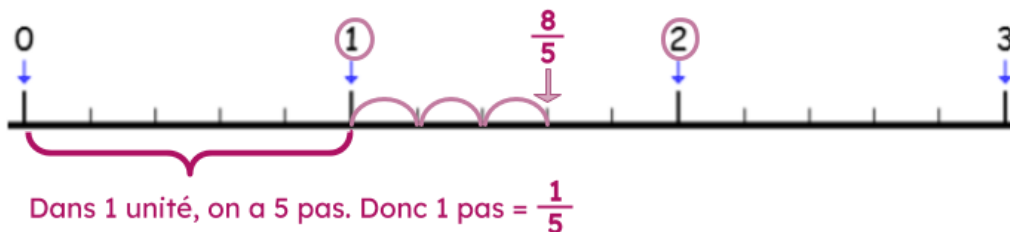

Comme $2 < \frac{274}{100} < 3$ alors pour placer cette fraction sur un axe gradué on se situe entre 2 et 3 :

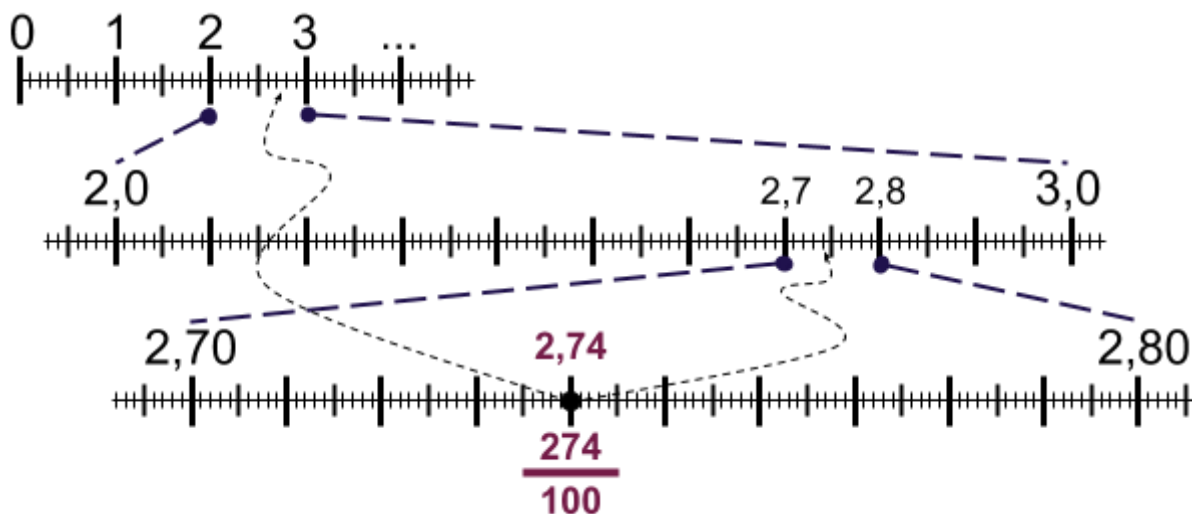

◆◆◆ Les nombres décimaux



$$31,415 = 31 + \frac{415}{1000} = 31 + \frac{4}{10} + \frac{1}{10} + \frac{5}{1000}$$

Partie entière			Partie décimale		
C	D	U	1/10	1/100	1/1000
	3	1	,4	1	5

◆◆◆ Comparer 2 nombres décimaux

On peut rajouter des 0 aux nombres décimaux !
 $5,3 = 5,30 = 5,300$

Partie entière			Partie décimale		
C	D	U	1/10	1/100	1/1000
		5	,3	0	0
		5	,2	9	5

1. Comparer la partie entière
2. Comparer la partie décimale :
les $\frac{1}{10}$, les $\frac{1}{100}$, les $\frac{1}{1000}$
Donc $5,300 > 5,295$ car $\frac{3}{10} > \frac{2}{10}$

◆◆◆ Comparer plusieurs nombres décimaux

Par exemple : $5,295 < 5,3 < 5,34$



Si les parties entières sont toutes les mêmes, on compare les décimales de même rang (les dixièmes, les centièmes...).



◆◆◆ Encadrer et arrondir à l'unité près



- 2,46 est compris entre 2 et 3. Un encadrement à l'unité près de 2,46 est : $2 < 2,46 < 3$.
- Comme 2,46 est plus proche de 2 que de 3, son **arrondi à l'unité près** est 2.

◆◆◆ Encadrer et arrondir au dixième près

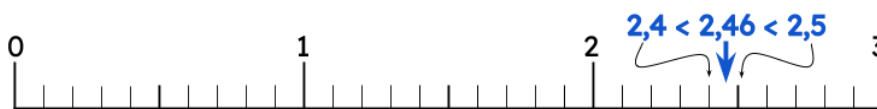

- 2,46 est compris entre 2,4 et 2,5. Un encadrement à l'unité près de 2,46 est : $2,4 < 2,46 < 2,5$.
- Comme 2,46 est plus proche de 2,5 que de 2,4, son **arrondi au dixième près** est 2,5.

◆◆◆ Placer un nombre décimal sur un axe gradué

Pour placer 1,503 sur une droite graduée :

- Déterminer la valeur d'une graduation : ici 1 unité partagée en 10 intervalles

Donc 1 graduation vaut $\frac{1}{10}$

- Encadrer le nombre à placer avec la précision permise par les graduations

Ici $1,500 < 1,503 < 1,600$

- Placer le nombre entre les graduations repérées en respectant les proportions.

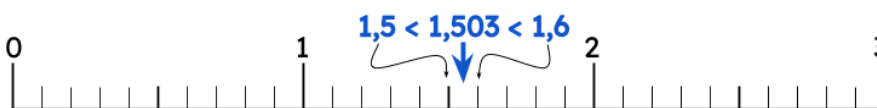

◆◆◆ Additionner

- On aligne bien les unités avec les unités.
- On vérifie que les virgules sont bien alignées s'il y en a !
- On fait la **somme** de chaque colonne en commençant par la droite.
- Attention aux retenues !

Pour additionner $473 + 27,6$:

$$\begin{array}{r} \overset{1}{4} \overset{1}{7} 3 \\ + 27,6 \\ \hline 500,6 \end{array}$$

◆◆◆ Soustraire

- On aligne bien les unités avec les unités.
- On vérifie que les virgules sont bien alignées s'il y en a !
- On fait la **différence** de chaque colonne en commençant par la droite.
- Attention aux retenues !

Pour soustraire $50,6 - 7,21$

$$\begin{array}{r} 50,60 \\ - 7,21 \\ \hline 43,39 \end{array}$$

zéro utile pour poser une soustraction

◆◆◆ Multiplier des entiers

$$\begin{array}{r} 478 \\ \times 324 \\ \hline \overset{1}{1}912 \quad \leftarrow 4 \text{ unités} \times 478 \\ + 9560 \quad \leftarrow 2 \text{ dizaines} \times 478 \\ + 143400 \quad \leftarrow 3 \text{ centaines} \times 478 \\ \hline 154872 \end{array}$$

◆◆◆ Multiplier des décimaux

Pour calculer on ne tient pas compte de la virgule dans un premier temps !

$$\begin{array}{r} 4,37 \\ \times 5,2 \\ \hline \overset{1}{8}74 \quad \leftarrow 2 \text{ chiffres après la virgule} \\ + 21850 \quad \leftarrow 1 \text{ chiffre après la virgule} \\ \hline 22,724 \quad \leftarrow \text{Donc } 3 \text{ chiffres après la virgule} \end{array}$$

⚠ On termine en plaçant la virgule dans le résultat !

◆◆◆ Multiplier et diviser par 10, 100, 1 000

Multiplier par 10, 100, 1 000 ...
revient à rendre le nombre 10, 100, 1 000 fois **plus grand**.

$$\begin{array}{l} 56 \xrightarrow{\times 10} 560 \xrightarrow{\div 10} 56 \\ 132 \xrightarrow{\times 100} 13\,200 \xrightarrow{\div 100} 132 \\ 586 \xrightarrow{\times 1\,000} 586\,000 \xrightarrow{\div 1\,000} 586 \end{array}$$

Diviser par 10, 100, 1 000 ...
revient à rendre le nombre 10, 100, 1 000 fois **plus petit**.

◆◆◆ Prendre une fraction d'un nombre

Prendre une fraction d'un nombre, c'est multiplier ce nombre par la fraction.

Pour prendre les $\frac{2}{3}$ d'une tablette de 24 carreaux, on calcule :



$$\frac{2}{3} \times 24 = \frac{2 \times 24}{3} = \frac{48}{3} = 16$$

À retenir ! $\frac{\triangle}{\square} \times \frac{\circ}{\square} = \frac{\triangle \times \circ}{\square} = \triangle \times \frac{\circ}{\square}$

◆◆◆ C'est quoi un pourcentage ?

L'île de la Réunion produit à elle seule **2 %** de la vanille mondiale.

Cela veut dire que sur **100** tonnes de vanille produite au niveau mondial, **2** tonnes proviennent de la Réunion.

◆◆◆ Appliquer un pourcentage

Prendre un certain pourcentage d'un nombre, c'est multiplier ce nombre par ce pourcentage (exprimé sous forme de fraction de dénominateur 100).

Si 98% des 600 élèves du collège ont un téléphone portable, cela représente combien d'élèves ?

$$\frac{98}{100} \times 600 = 588. \text{ Dans ce collège, } 588 \text{ élèves possèdent un téléphone portable !}$$

- Prendre 50% d'une quantité, c'est en prendre la moitié.
- Prendre 25% d'une quantité, c'est en prendre le quart.
- Prendre 75% d'une quantité, c'est en prendre les trois-quarts.
- Prendre 100% d'une quantité, c'est en prendre la totalité.

◆◆◆ Division euclidienne

$$\begin{array}{r} \text{dividende} \\ 200 \\ - 140 \\ \hline 60 \\ - 56 \\ \hline 4 \\ \text{reste} \end{array} \quad \begin{array}{l} \text{diviseur} \\ 7 \\ \hline 28 \\ \text{quotient} \end{array}$$

Comment ranger 200 ananas dans 7 caisses ?

- ❑ Dans 2 combien de fois 7 ? → Impossible !
- ❑ Dans **20** combien de fois 7 ? → $2 \times 7 = 14$ et il reste 6.
- ❑ On **abaisse les unités**.
- ❑ Dans **60** combien de fois 7 ? → $8 \times 7 = 56$ et il reste 4.
- ❑ On écrit $200 = 7 \times 28 + 4$

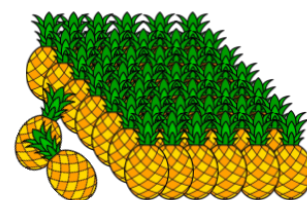

Donc chaque caisse recevra 28 ananas et il en restera 4 !

◆◆◆ Diviser 2 entiers

$$\begin{array}{r} 73,0 \\ - 50 \\ \hline 23 \\ - 20 \\ \hline 30 \\ - 30 \\ \hline 0 \end{array} \quad \begin{array}{l} 5 \\ \hline 14,6 \end{array}$$

Comment partager 73 € en 5 personnes ?

- ❑ Dans **7** combien de fois 5 ? → $1 \times 5 = 5$ et il reste 2.
- ❑ On **abaisse les unités**.
- ❑ Dans **23** combien de fois 5 ? → $4 \times 5 = 20$ et il reste 3.
- ❑ On abaisse les dixièmes et on a alors **3** unités qui correspondent à **30** dixièmes.
- ❑ On place la "**virgule**" au quotient !
- ❑ Dans **30** combien de fois 5 ? → $6 \times 5 = 30$ et il reste 0.

Donc chaque personne recevra exactement 14,6 €.

◆◆◆ Critères de divisibilité par 2, 5 et 10

Un nombre est divisible par :

- **2** : si c'est un nombre pair (se termine par 0, 2, 4, 6, 8).
- **5** : s'il se termine par 0 ou 5.
- **10** : s'il se termine par 0.

Exemples :

- 100 est divisible par 2, par 5 et par 10
- 28 est divisible par 2
- 25 est divisible par 5

◆◆◆ Critères de divisibilité par 3 et 9

Un nombre est divisible par :

- **3** : si la somme de ses chiffres est un multiple de 3.
- **9** : si la somme de ses chiffres est un multiple de 9.

Exemples :

- 246 est divisible par 3 car $2 + 4 + 6 = 12$ qui est un multiple de 3.
- 279 est divisible par 3 et par 9 car $2 + 7 + 9 = 18$ qui est un multiple de 3 et 9.

◆◆◆ Connaître les unités de longueurs

Une longueur peut se mesurer :

- en millimètres

mm

une fourmi
un grain de sable

- en centimètres

cm

une gomme
un grain de letchis

- en mètres

m

la taille d'une personne

- en kilomètres

km

Saint Louis/Saint Pierre
la distance entre 2 villes

◆◆◆ Mesurer des longueurs

Pour mesurer une **longueur** on peut utiliser un **double décimètre**, un **mètre** ou un **décamètre** selon la taille de l'élément étudié.

Pour mesurer le segment [AB] :

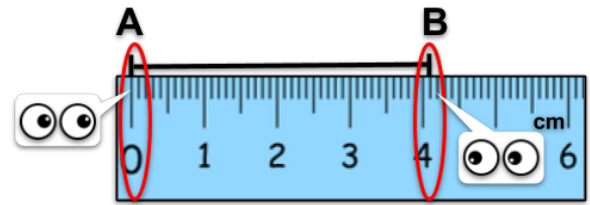

La longueur ici mesurée est de $\left. \begin{array}{l} 4,1 \text{ cm} \\ 4 \text{ cm et } 1 \text{ mm} \\ 41 \text{ mm} \end{array} \right\}$



À retenir :

1 km = 1 000 m
1 m = 100 cm
1 cm = 10 mm

◆◆◆ Convertir des longueurs

...	km kilomètres	hm hectomètres	dam décamètres	m mètres	dm décimètres	cm centimètres	mm millimètres
			①	9	7		
			②	9	7	0	0
①		7	0	0			
②	0,	7	0	0			

Comment convertir
97 dm en mm ?

97 dm = 9 700 mm

Comment convertir
700 m en km ?

700 m = 0,700 km

◆◆◆ Périmètre

Le **périmètre** est la mesure du tour de la figure.

$$P = 2 + 2 + 1 + 3 + 3 + 5 = 16$$

Donc $P = 16 \text{ cm}$

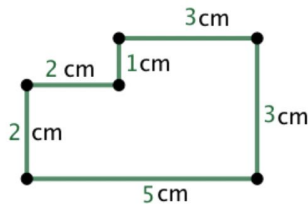

◆◆◆ Périmètre d'un rectangle

Le périmètre d'un rectangle de longueur L et de largeur l est :



$$P = L \times 2 + l \times 2 = 6 \text{ cm} \times 2 + 2 \text{ cm} \times 2 = 12 \text{ cm} + 4 \text{ cm} = 16 \text{ cm}$$

◆◆◆ Périmètre d'un carré

Le périmètre d'un carré de côté c est :

$$P = 4 \times c = 4 \times 3 \text{ cm} = 12 \text{ cm}$$

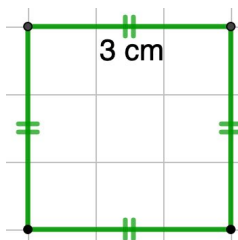

◆◆◆ Périmètre d'un cercle

Le périmètre ou circonférence d'un cercle de rayon $r = 3 \text{ cm}$ est :

$$P = 2 \times \pi \times r = 2\pi \times 3 = 6\pi \approx 18,8 \text{ cm}$$

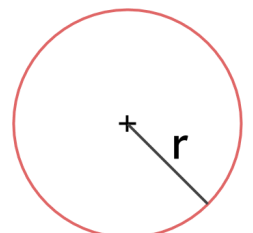

◆◆◆ Connaître les unités de temps

Une durée peut se mesurer :

- en années
- en mois
- en jours

CALENDRIER

MARS						
L	M	M	J	V	S	D
						1
2	3	4	5	6	7	8
9	10	11	12	13	14	15
16	17	18	19	20	21	22
23	24	25	26	27	28	29
30	31					

Des vacances de 14 jours

HORLOGE



Une récréation de 20 min

CHRONOMÈTRE



1 tour de terrain en 2min 35s

- en heures

h

- en minutes

min

- en secondes

s

◆◆◆ Convertir des durées

- Dans **1 année** il y a 12 mois mais aussi 365 jours (366 les années bissextiles).
- Dans **1 mois** il y a 30 ou 31 jours (28 ou 29 en février).
- **1 jour** = 24 heures
- **1 heure** = 60 minutes
- **1 minute** = 60 secondes

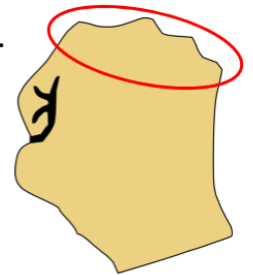

Exemple :

2 heures = 2 × 60 minutes = 120 minutes

⚠ Lorsque l'on veut **comparer des durées** elles doivent être exprimées dans la même unité !

~~2 h < 30 min~~

120 min > 30 min

◆◆◆ Calculer des durées

Une durée est le temps écoulé **entre le début et la fin** d'un événement.

Exemples :

Quelle est la durée du trajet du bus ?

Durée du trajet: 32 - 25 = 7 min

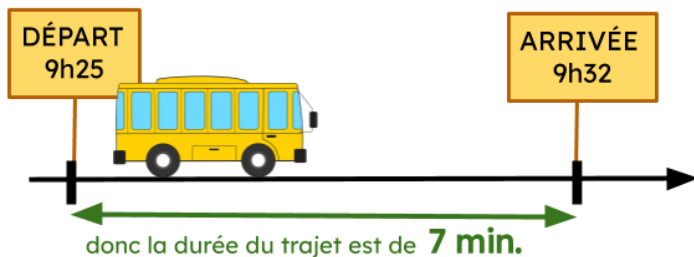

Quelle est la durée du vol ?

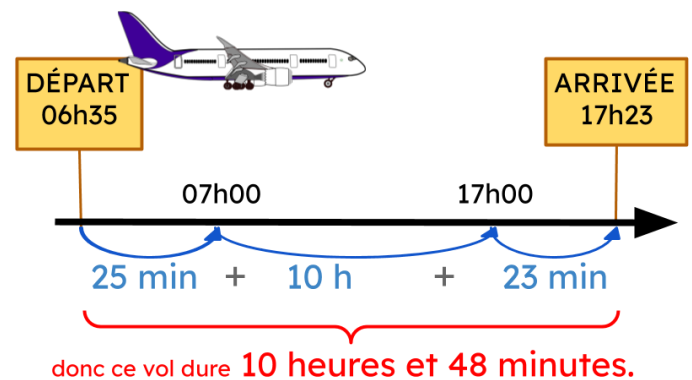

◆◆◆ Calculer une vitesse

Lorsque l'escargot a un **mouvement uniforme**, il parcourt des distances égales pendant des durées égales. La distance parcourue est alors **proportionnelle** au temps mis pour la parcourir et on peut simplement utiliser le **passage à l'unité** (de temps) pour obtenir sa vitesse :

- Si l'escargot parcourt **13 centimètres** en **10 secondes**
- En **1 seconde** il parcourt $13 \div 10 = 1,3$ centimètres
- Il parcourt **1,3 cm** en **1s**
- Sa vitesse est de **1,3 cm/s** (lire: centimètres par seconde)

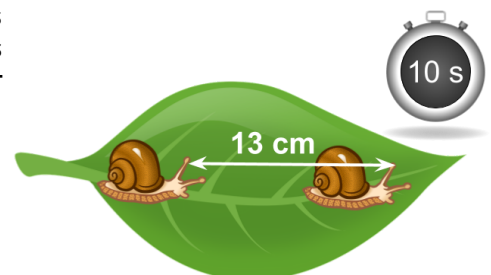

◆◆◆ Connaître les unités de masses

Une masse peut se mesurer :

- en milligrammes

mg

une plume



- en grammes

g

une boîte de conserve



- en kilogrammes

kg

une personne



- en quintal
(1 q = 100 kg)

q

un sumo



- en tonnes
(1 t = 1 000 kg)

t

une baleine



◆◆◆ Mesurer des masses

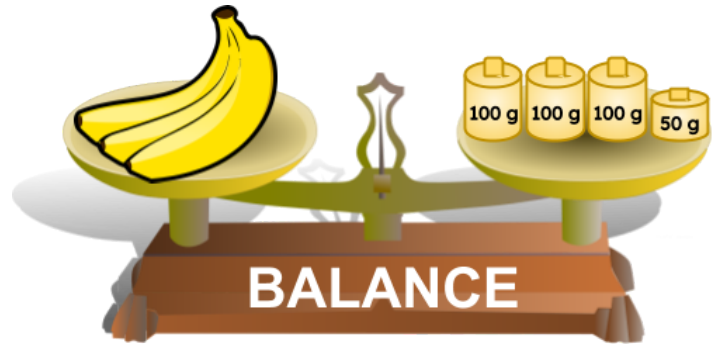

Ces 3 bananes ont une masse de 350 g.

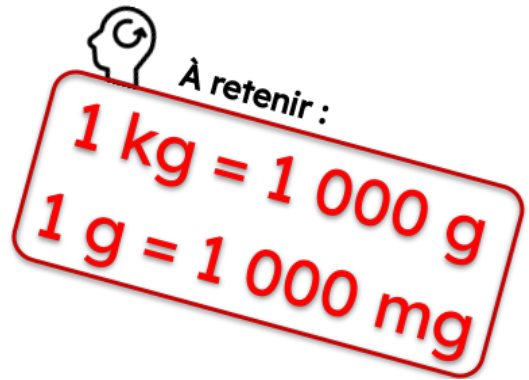

◆◆◆ Convertir des masses

...	kg kilogrammes	hg hectogrammes	dag décagrammes	g grammes	dg décigrammes	cg centigrammes	mg milligrammes
			①	1	4		
			②	1	4	0	0
①			5	6			
②	0 ,	0	5	6			

Comment convertir
14 dg en mg ?

14 dg = 1 400 mg

Comment convertir
56 g en kg ?

56 g = 0,056 kg

◆◆◆ Les aires

L'aire d'une figure est la mesure de sa surface : partie située à l'intérieur de la figure.

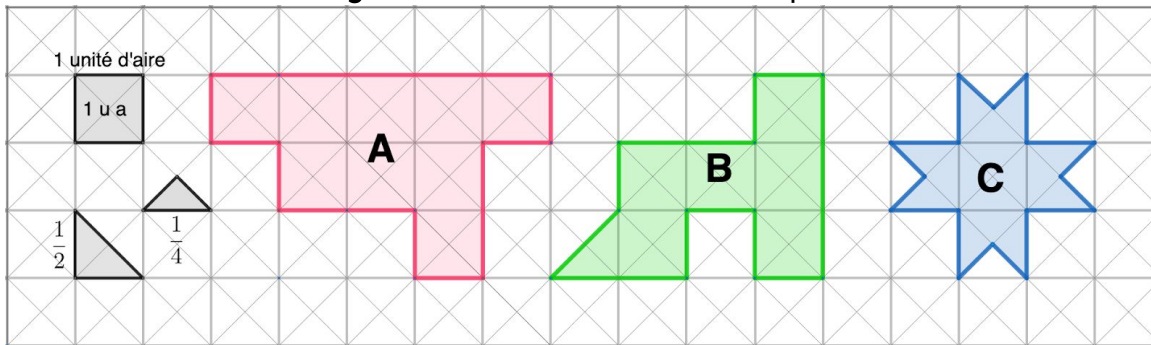

Aire (A)
= 9 unités d'aire

Aire (B)
= 6,5 unités d'aire

Aire (C)
= 4 unités d'aire

◆◆◆ Aire d'un carré

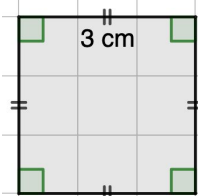

$$A = \text{côté} \times \text{côté} = c \times c$$

$$A = 3 \text{ cm} \times 3 \text{ cm} = 9 \text{ cm}^2$$

◆◆◆ Aire d'un rectangle

$$A = \text{Longueur} \times \text{largeur} = L \times l$$

$$A = 4 \text{ cm} \times 2 \text{ cm} = 8 \text{ cm}^2$$

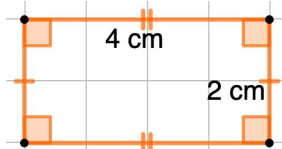

◆◆◆ Aire d'un triangle rectangle

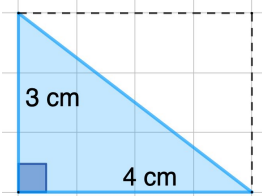

C'est la moitié d'un rectangle !

$$A = \frac{4 \text{ cm} \times 3 \text{ cm}}{2} = \frac{12 \text{ cm}^2}{2} = 6 \text{ cm}^2$$

◆◆◆ Aire d'un triangle quelconque

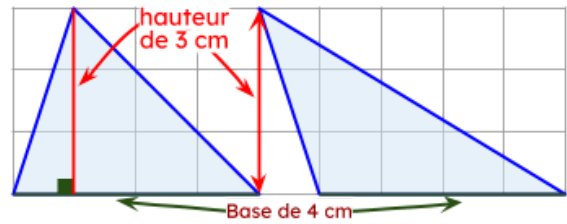

$$A = \frac{\text{base} \times \text{hauteur}}{2} = \frac{4 \text{ cm} \times 3 \text{ cm}}{2} = \frac{12 \text{ cm}^2}{2} = 6 \text{ cm}^2$$

◆◆◆ L'aire d'un disque

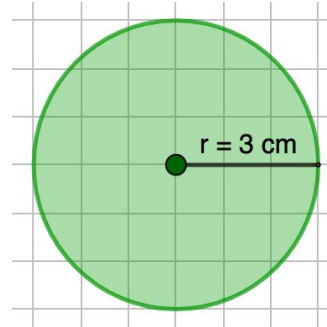

$$A = \pi \times r \times r$$

$$A = \pi \times 3 \times 3 = 9\pi \approx 28,3 \text{ cm}^2$$

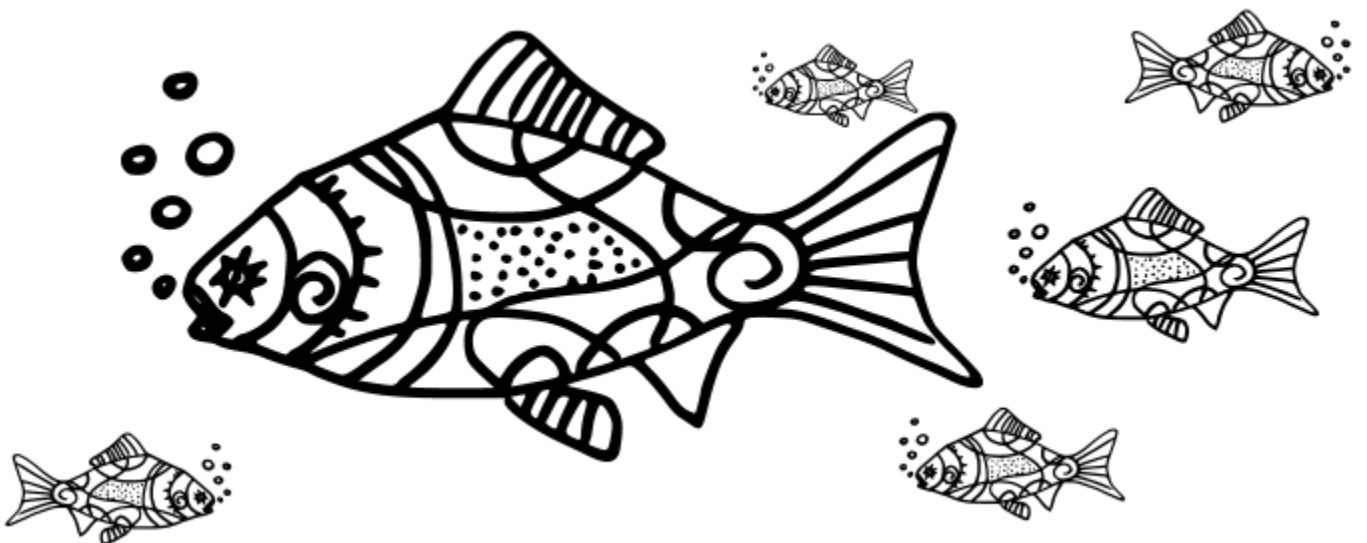

◆◆◆ Convertir des aires

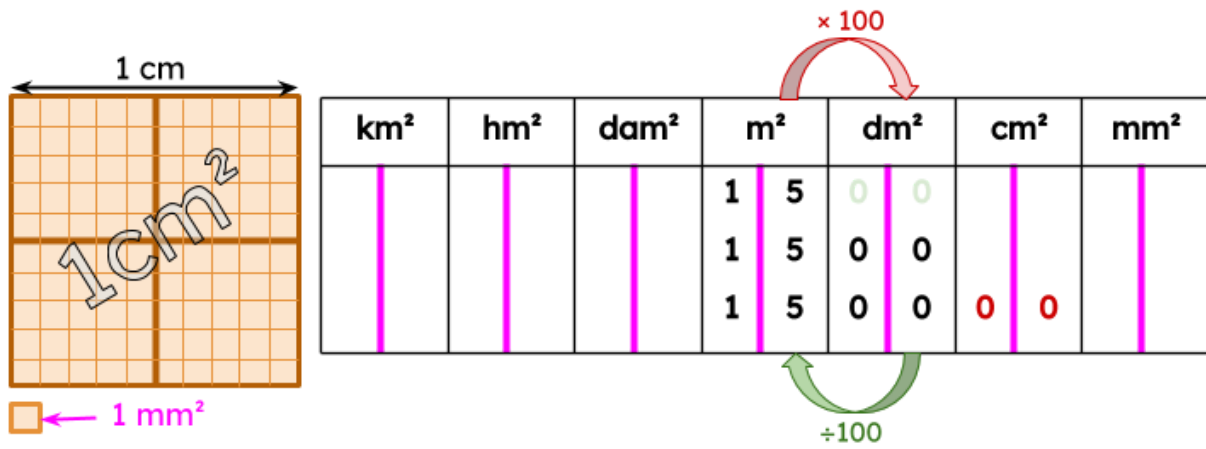

$15 \text{ m}^2 = 1\,500 \text{ dm}^2 = 150\,000 \text{ cm}^2$

Je passe d'une unité à la **sui**vante en **multipliant** par 100
 et je passe d'une unité à la **pré**cédente en **divisant** par 100.

◆◆◆ Les volumes

Le volume est la mesure de l'espace occupé :

Pour connaître le volume d'un solide, on détermine le nombre d'unités de volume qui sont nécessaires pour remplir ce solide.

*Pour former ce cube on superpose
 3 tranches de 9 petits cubes
 donc 27 petits cubes de 1 cm de côté.*

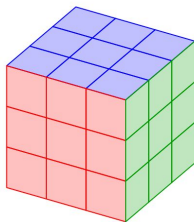

Volume d'un cube = côté × côté × côté
 $V = 3 \times 3 \times 3 = 27 \text{ petits cubes} = 27 \text{ cm}^3$

*Pour former ce pavé droit on superpose
 2 tranches de 12 petits cubes
 donc 24 petits cubes de 1 cm de côté.*

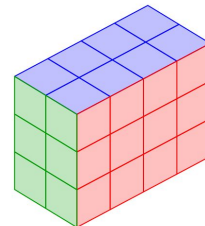

Volume d'un pavé droit = Longueur × largeur × hauteur
 $V = 4 \times 2 \times 3 = 24 \text{ petits cubes} = 24 \text{ cm}^3$

◆◆◆ Convertir des volumes

Il est courant d'exprimer les volumes en mètres cube mais aussi en litres.

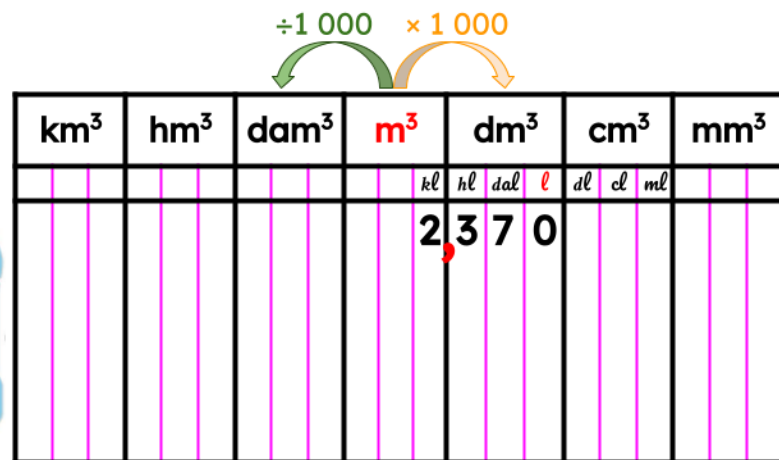
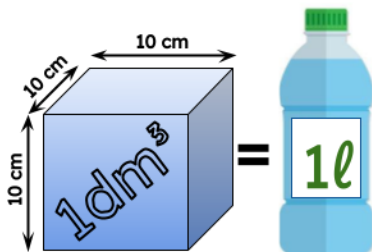

$2,370 \text{ m}^3 = 2\,370 \text{ dm}^3 = 2\,370 \text{ l}$

◆◆◆ Situation de proportionnalité

Comment reconnaître une situation de proportionnalité ?

Lorsque deux grandeurs, par exemple une quantité et un prix, varient de la même façon, on parle de proportionnalité !

→ Si 1 ananas coûte 2 €, 2 ananas coûteront donc 2 fois ce prix soit $2 \times 2 = 4$ €

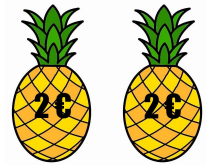

⚠ Pour vérifier rapidement si on a une situation de proportionnalité on peut commencer par faire le test du double :

“ Pour le double de ... , a-t-on le double de ... ? ”

Par exemple si à 10 ans tu mesures 1 m 50, alors à 20 ans tu devrais mesurer 3 m, ce qui est absurde !
Donc la taille d'une personne n'est pas proportionnelle à son âge !

COMMENT CALCULER AVEC LA PROPORTIONNALITÉ ?

◆◆◆ Propriété de linéarité

1 kg de letchis coûte 3 €.

Quel est le prix de 5 kg de letchis ?

- $3 \text{ €} \times 5 = 15 \text{ €}$

5 kg de letchis coûtent donc 15 €.



◆◆◆ La règle de 3

Si 5 samoussas coûtent 2 € ,

Quel est le prix de 7 samoussas ?

- 1 samoussa coûte $2 \text{ €} \div 5 = 0,40 \text{ €}$
- 7 samoussas coûtent donc $7 \times 0,40 \text{ €} = 2,80 \text{ €}$.

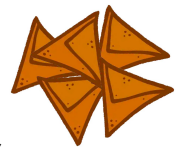

◆◆◆ Passage à l'unité

5 kg de fruits de la passion coûtent 30 €.

Quel est le prix d'un kg de fruits de la passion ?

- $30 \text{ €} \div 5 = 6 \text{ €}$

1 kg de fruits de la passion coûte donc 6 €.



◆◆◆ Échelle et agrandissement

Le grand rectangle est un agrandissement de coefficient 3 du petit rectangle.

Toutes les longueurs sont multipliées par le même coefficient pour passer d'une figure à l'autre.

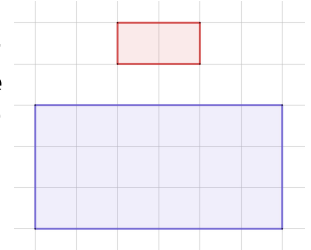

On peut aussi dire que “le grand rectangle est à l'échelle 3”.

◆◆◆ Utiliser un coefficient de proportionnalité

2 bouteilles de soda coûtent 3 € 40.

a) Calculer le prix de 7 bouteilles.

b) Avec 17 €, combien peut-on s'acheter de bouteilles ?

÷ 1,70	Nb de bouteilles	2	7	10	× 1,70
	Prix à payer (en €)	3,40	11,90	17	

Pour déterminer le coefficient de proportionnalité, on calcule $3,40 \div 2$.



◆◆◆ Transformer des données en graphique

Léo a recueilli un bébé gecko juste après la sortie de son œuf ! Il le pèse tous les jours pour vérifier s'il grossit bien ! Voici ses résultats :

Sous la forme de tableau

Age du gecko (en jour)	Masse du Gecko (en g)
0	1
1	2
2	5
3	7
4	8
5	9

L'âge 0 correspond à la naissance du gecko !

Sous la forme de graphique

Représentation graphique de la masse du gecko en fonction de son âge

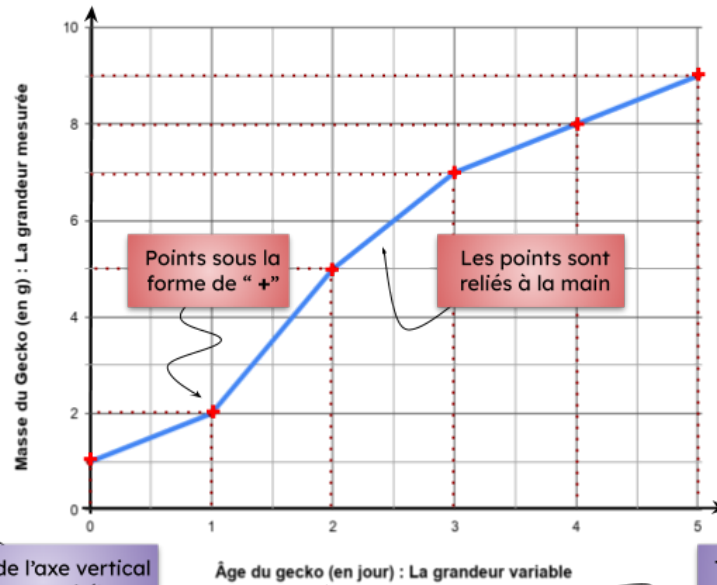

TITRE:
Représentation graphique de " l'axe vertical " en fonction de " l'axe horizontal "

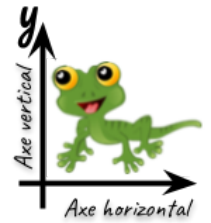

◆◆◇ Lire un graphique

Représentation graphique de la masse du gecko en fonction de son âge

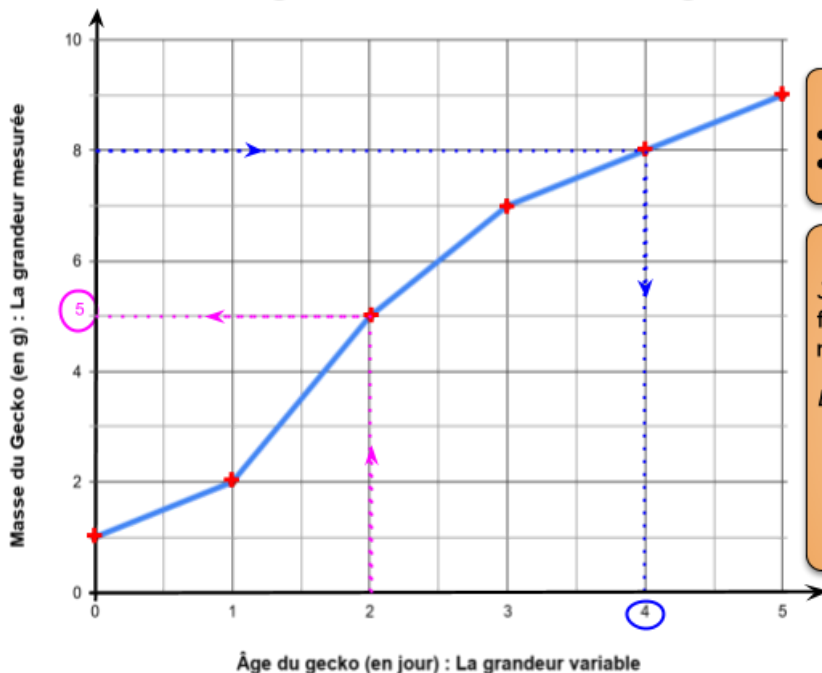

Je lis le graphique

- A 2 jours, le gecko a une masse de **5 grammes**.
- La masse du gecko est de 8 g quand il a **4 jours**.

J'exploite le graphique

Je décris comment varie la grandeur mesurée en fonction de la variable: elle **augmente**, **diminue** ou reste **constante** ou **stable**.

Exemple : La masse du gecko augmente en 5 jours.



Ne pas dire : « la courbe monte ou la courbe descend ». Il faut bien parler de la **grandeur mesurée**.

◆◆◆ Vocabulaire de la géométrie

Un point A



Une droite (d)

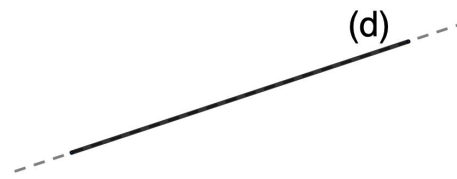

Un segment [BC]



Des points alignés

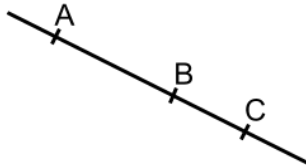

Le milieu M de [RT]

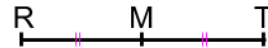

Des droites sécantes

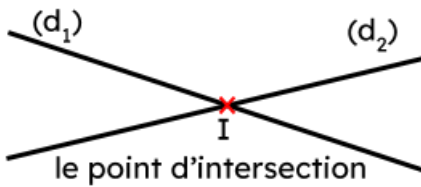

le point d'intersection

Des droites perpendiculaires

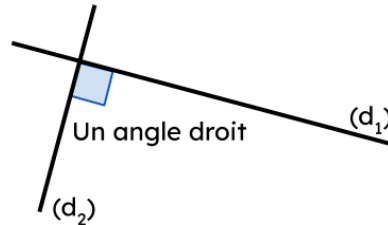

Un angle droit

Des droites parallèles

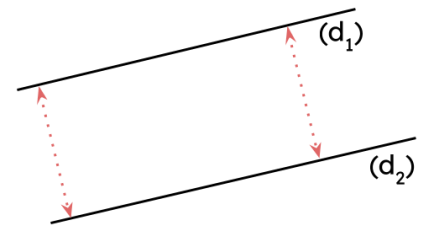

◆◆◆ Reconnaître et tracer des perpendiculaires

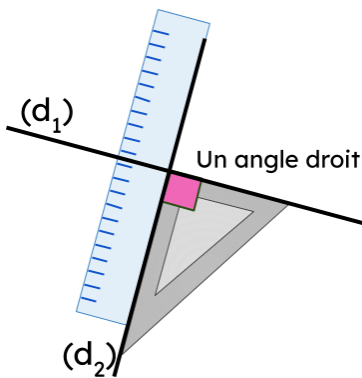

Un angle droit

On dit que 2 droites sont perpendiculaires quand elles se coupent en formant un angle droit.

On peut écrire : $(d_1) \perp (d_2)$



◆◆◆ Reconnaître et tracer des parallèles

2 droites parallèles:

- ne se coupent jamais
- gardent toujours le même écartement.

On peut écrire : $(d_1) // (d_2)$

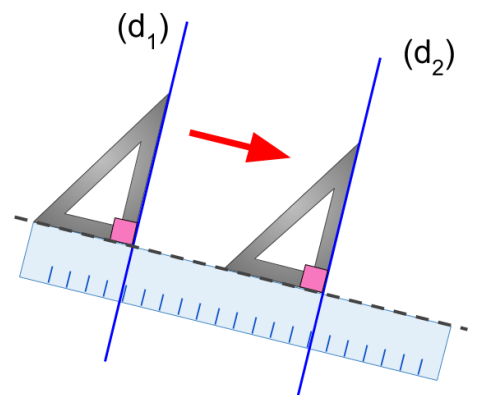
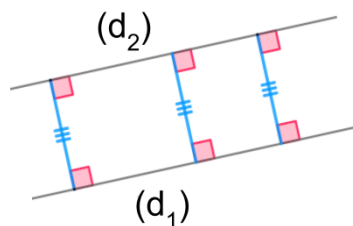

◆◆◆ Les triangles

Un triangle est un polygone à 3 côtés

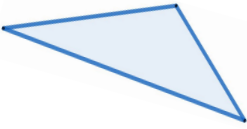
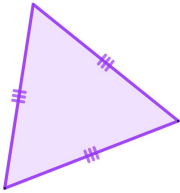
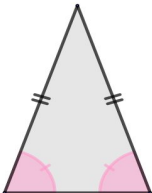
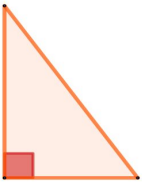
Triangle quelconque	Triangles particuliers		
	équilatéral	isocèle	rectangle
			

◆◆◆ Tracer un triangle

Pour construire un triangle ABC avec $AB = 6\text{ cm}$, $AC = 5\text{ cm}$ et $BC = 4\text{ cm}$.

On commence toujours par tracer le plus grand côté !

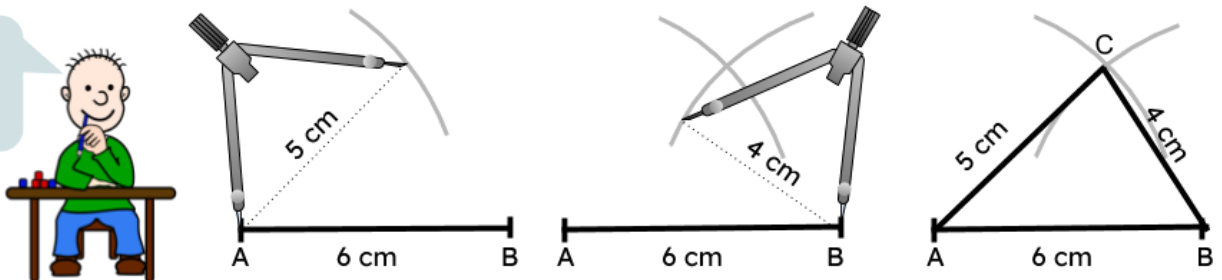

◆◆◆ Tracer un triangle rectangle

On commence toujours par tracer les côtés de l'angle droit !

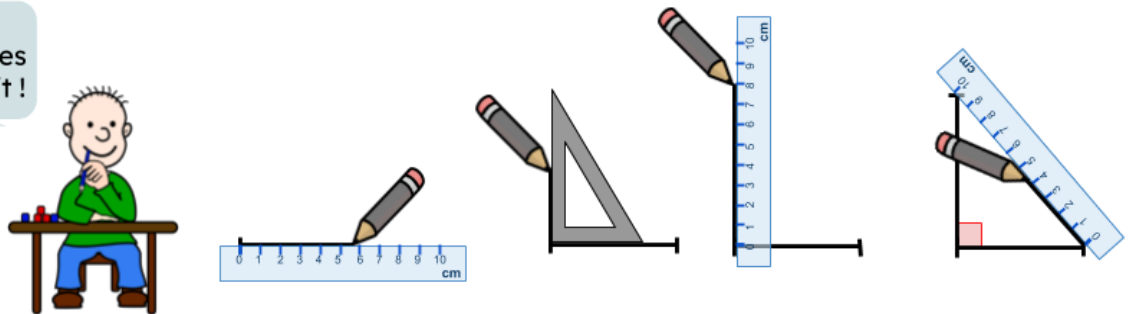

◆◆◆ Hauteur d'un triangle

La hauteur d'un triangle est une droite qui passe par un de ses sommets et qui est perpendiculaire au côté opposé.

- $[AH]$ est la hauteur issue de A.
- AH représente la distance du point A à (BC).

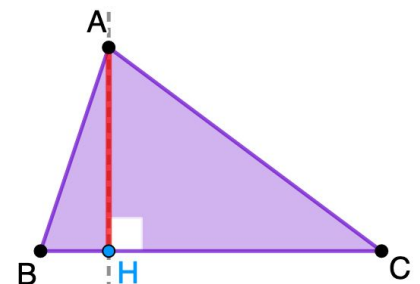

◆◆◆ Les angles

Un angle est une ouverture limitée par 2 demi-droites issues d'un même point.

L'angle ici représenté se note

\widehat{ABC} ou \widehat{CBA} .

B est le "sommet de l'angle"

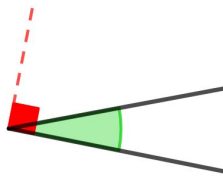
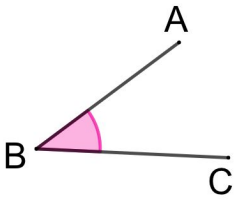

angle aigu

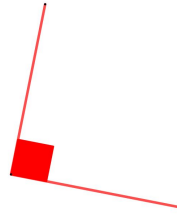

angle droit

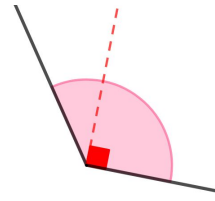

angle obtus

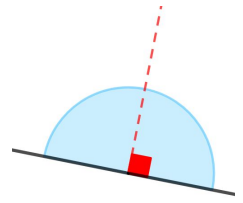

angle plat

LES ANGLES PARTICULIERS

◆◆◆ Lire un angle

Pour lire l'angle \widehat{ART}

3. A partir de 0° , je compte les graduations jusqu'à l'autre côté de l'angle.

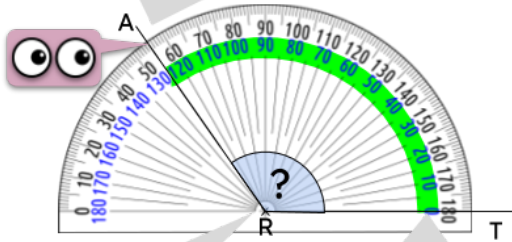

1. Placer le centre du rapporteur sur le sommet de l'angle.

2. Mettre la graduation 0° sur un côté de l'angle.

L'angle \widehat{ART} mesure 125° .

◆◆◆ Construire un angle

Pour construire un angle \widehat{PSG} de 50°

4. Faire une petite marque sur la bonne graduation de 50° avant de tracer l'autre côté [SP] de l'angle.

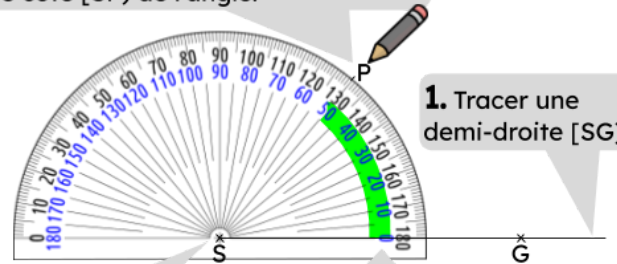

1. Tracer une demi-droite [SG].

2. Placer le centre du rapporteur sur le sommet de l'angle.

3. Mettre la graduation 0° sur le côté de l'angle.



◆◆◆ Le cercle : vocabulaire et construction

Un cercle c'est l'ensemble des points situés à égale distance d'un même point appelé centre.

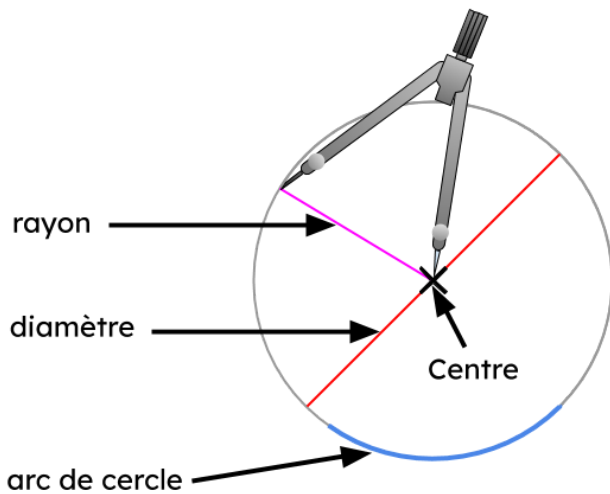

À retenir :

$$\text{diamètre} = \text{rayon} \times 2$$

◆◆◆ Reconnaître des polygones

Un polygone est une figure **fermée** constituée de plusieurs segments qui forment ses côtés.

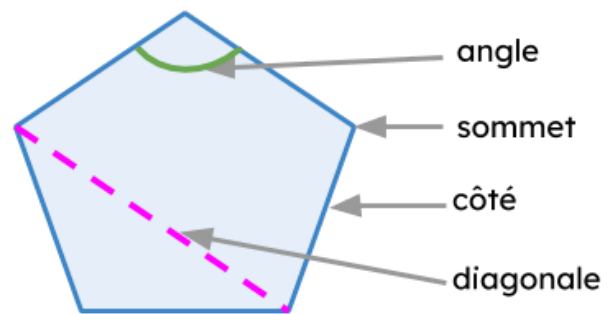

Ces figures ne sont pas des polygones !

◆◆◆ Reconnaître et décrire des quadrilatères

Un quadrilatère est un polygone à 4 côtés.

	Carré	Rectangle	Losange
Figures			
Des angles droits	4	4	aucun
Les 4 côtés	de même longueur	égaux 2 à 2	de même longueur
Les côtés opposés		<ul style="list-style-type: none"> parallèles de même longueur 	
Les diagonales	<ul style="list-style-type: none"> de même longueur se coupent en leur milieu perpendiculaires 	<ul style="list-style-type: none"> de même longueur se coupent en leur milieu 	<ul style="list-style-type: none"> se coupent en leur milieu perpendiculaires

◆◆◆ Axes de symétrie

Un seul axe de symétrie

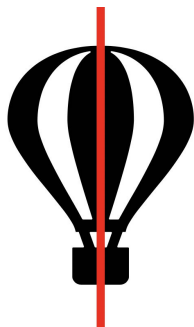

Plusieurs axes de symétrie



Pas d'axe de symétrie



◆◆◆ Reproduire une figure par symétrie axiale

Une **symétrie axiale** s'obtient par "pliage selon un axe" ou en comptant les carreaux.

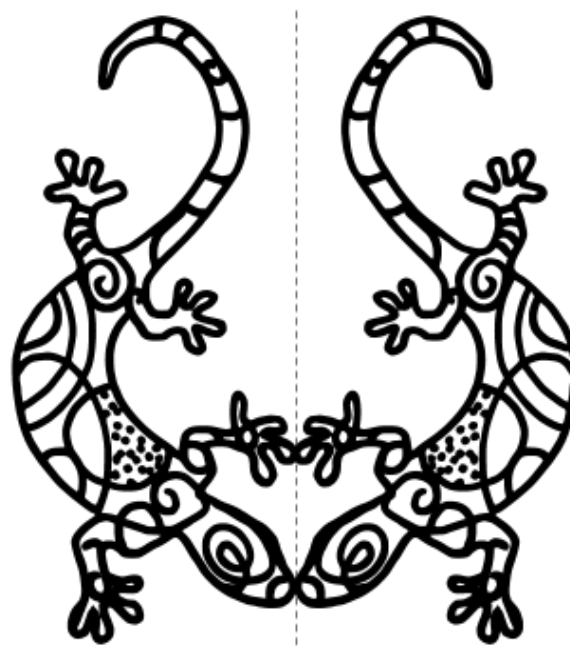
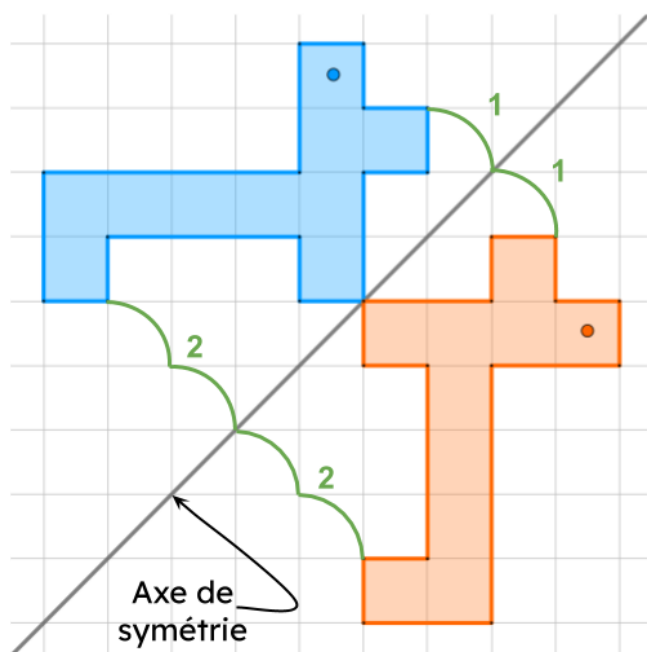

◆◆◆ Médiatrice : définition et construction

La **médiatrice** d'un segment est la droite qui passe par le milieu de ce segment et qui lui est perpendiculaire.

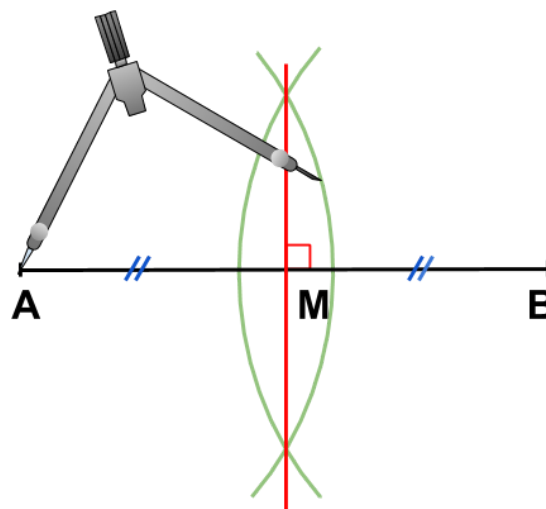
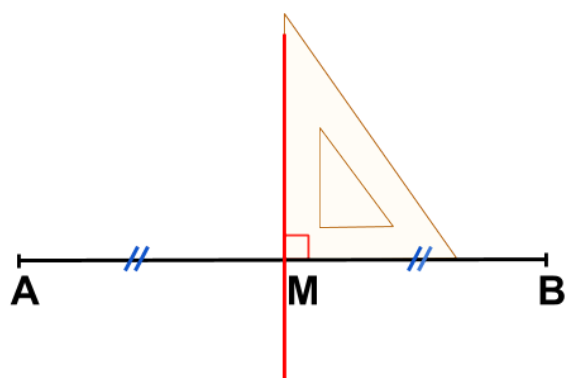

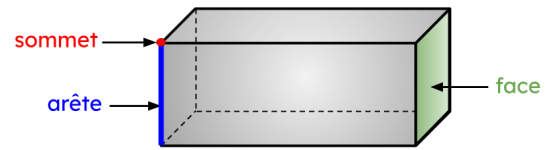

◆◆◆ Reconnaître les solides

Un solide est un objet en 3 dimensions qui occupe un certain volume dans l'espace.

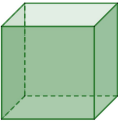

Pour décrire un solide, on compte son nombre de faces, d'arêtes et de sommets :

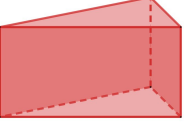
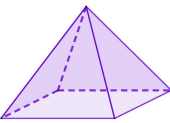
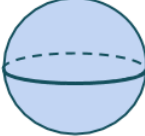
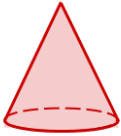
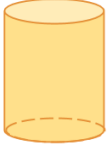
POLYÈDRES : toutes les faces sont des polygones	NON POLYÈDRES : au moins une face n'est pas un polygone
 <p>cube</p>  <p>pavé</p>  <p>prisme (triangulaire)</p>  <p>pyramide (à base carrée)</p>	 <p>sphère</p>  <p>cône</p>  <p>cylindre</p>

◆◆◆ Construire des solides : les patrons

Un **patron** est une figure plane qui, par pliage, permet d'obtenir un solide.



Emplacement
réservé
au collage
d'un patron



◆◆◆ Se repérer sur quadrillage

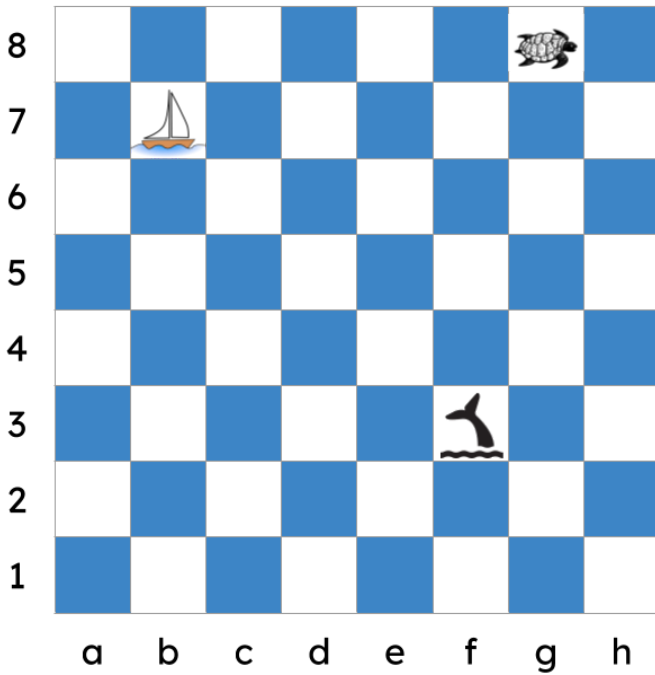

La baleine est en f3, le bateau est en b7 et la tortue en g8.

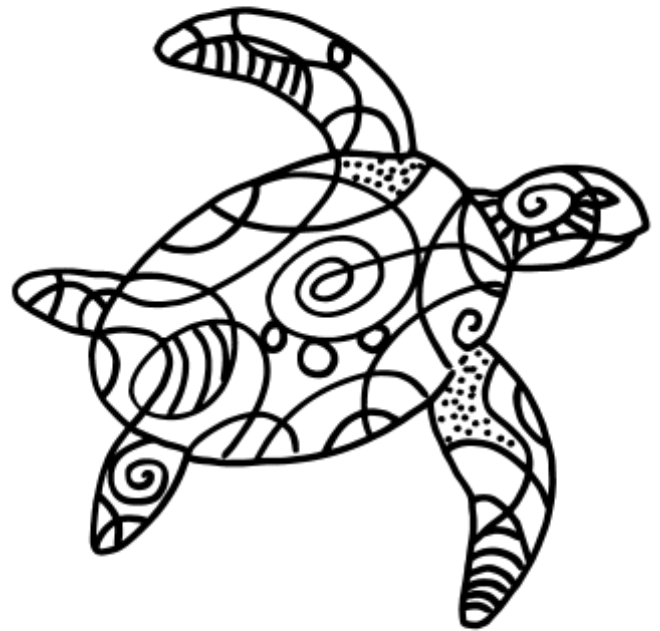

◆◆◆ Se déplacer dans l'espace

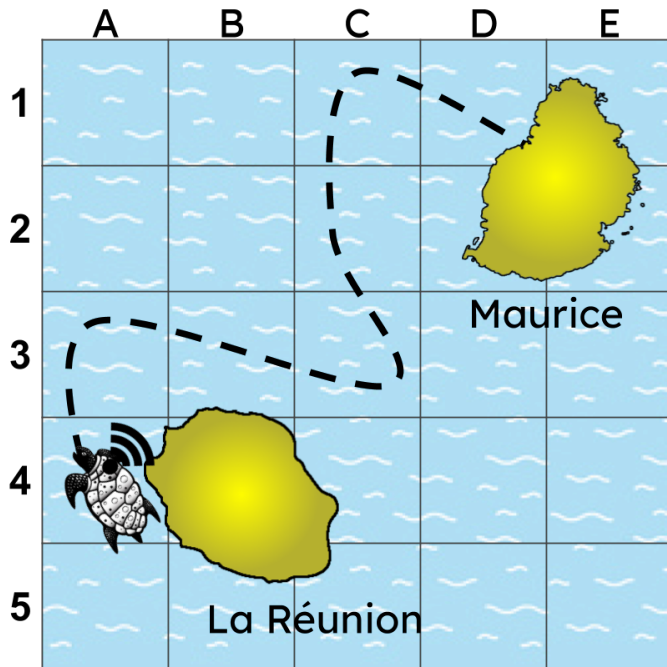

Pour suivre le trajet d'une tortue, on a installé une balise GPS sous sa coquille. Elle est partie de la Réunion et a fini son voyage à l'île Maurice. Pour coder le trajet de la tortue, on a :

A4 ↑ A3 → B3 → C3 ↑ C2 ↑ C1 → D1





À retenir :

×	1	2	3	4	5	6	7	8	9	10
1	1	2	3	4	5	6	7	8	9	10
2	2	4	6	8	10	12	14	16	18	20
3	3	6	9	12	15	18	21	24	27	30
4	4	8	12	16	20	24	28	32	36	40
5	5	10	15	20	25	30	35	40	45	50
6	6	12	18	24	30	36	42	48	54	60
7	7	14	21	28	35	42	49	56	63	70
8	8	16	24	32	40	48	56	64	72	80
9	9	18	27	36	45	54	63	72	81	90
10	10	20	30	40	50	60	70	80	90	100

☐ $7 \times 7 = 49$

☐ $7 \times 8 = 56$

☐ $7 \times 9 = 63$

☐ $7 \times 10 = 70$

☐ $8 \times 8 = 64$

☐ $8 \times 9 = 72$

☐ $8 \times 10 = 80$

☐ $9 \times 9 = 81$

☐ $9 \times 10 = 90$

Par exemple $7 \times 9 = 63$ donc 63 est un multiple de 7 et de 9.



Sommaire

◆◆◆ Se représenter les grands nombres	4	◆◆◆ Situation de proportionnalité	17
◆◆◆ Lire les grands nombres	4	◆◆◆ Propriété de linéarité	17
◆◆◆ Ecrire les grands nombres	5	◆◆◆ Passage à l'unité	17
◆◆◆ Différence entre chiffre et nombre	5	◆◆◆ Utiliser un coefficient de proportionnalité	17
◆◆◆ Distinguer "chiffre de" et "nombre de"	5	◆◆◆ La règle de 3	17
◆◆◆ Comparer les grands nombres	5	◆◆◆ Échelle et agrandissement	17
◆◆◆ Ranger les grands nombres	5	◆◆◆ Transformer des données en graphique	18
◆◆◆ Décomposer un nombre entier	6	◆◆◆ Lire un graphique	18
◆◆◆ Encadrer les grands nombres	6	◆◆◆ Vocabulaire de la géométrie	19
◆◆◆ Graduer un axe avec des entiers	6	◆◆◆ Reconnaître et tracer des perpendiculaires	19
◆◆◆ Vocabulaire des fractions	7	◆◆◆ Reconnaître et tracer des parallèles	19
◆◆◆ Comparer une fraction à l'unité	7	◆◆◆ Les triangles	20
◆◆◆ Lire une fraction	7	◆◆◆ Tracer un triangle	20
◆◆◆ Comparer des fractions	7	◆◆◆ Tracer un triangle rectangle	20
◆◆◆ Fractions décimales	7	◆◆◆ Hauteur d'un triangle	20
◆◆◆ Fractions équivalentes	7	◆◆◆ Les angles	21
◆◆◆ Décomposer une fraction	8	◆◆◆ Lire un angle	21
◆◆◆ Encadrer une fraction	8	◆◆◆ Construire un angle	21
◆◆◆ Placer une fraction sur un axe gradué	8	◆◆◆ Le cercle : vocabulaire et construction	22
◆◆◆ Les nombres décimaux	9	◆◆◆ Reconnaître des polygones	22
◆◆◆ Comparer 2 nombres décimaux	9	◆◆◆ Reconnaître et décrire des quadrilatères	22
◆◆◆ Comparer plusieurs nombres décimaux	9	◆◆◆ Axes de symétrie	23
◆◆◆ Encadrer et arrondir à l'unité près	9	◆◆◆ Reproduire une figure par symétrie axiale	23
◆◆◆ Encadrer et arrondir au dixième près	9	◆◆◆ Médiatrice : définition et construction	23
◆◆◆ Placer un nombre décimal sur un axe gradué	9	◆◆◆ Reconnaître les solides	24
◆◆◆ Additionner	10	◆◆◆ Construire des solides : les patrons	24
◆◆◆ Soustraire	10	◆◆◆ Se repérer sur quadrillage	25
◆◆◆ Multiplier des entiers	10	◆◆◆ Se déplacer dans l'espace	25
◆◆◆ Multiplier des décimaux	10	◆◆◆ Les tables de multiplication	26
◆◆◆ Multiplier et diviser par 10, 100, 1 000	10		
◆◆◆ Prendre une fraction d'un nombre	10		
◆◆◆ C'est quoi un pourcentage ?	11		
◆◆◆ Appliquer un pourcentage	11		
◆◆◆ Division euclidienne	11		
◆◆◆ Diviser 2 entiers	11		
◆◆◆ Critères de divisibilité par 2, 5 et 10	11		
◆◆◆ Critères de divisibilité par 3 et 9	11		
◆◆◆ Connaître les unités de longueurs	12		
◆◆◆ Mesurer des longueurs	12		
◆◆◆ Convertir des longueurs	12		
◆◆◆ Périmètre	12		
◆◆◆ Périmètre d'un carré	12		
◆◆◆ Périmètre d'un rectangle	12		
◆◆◆ Périmètre d'un cercle	12		
◆◆◆ Connaître les unités de temps	13		
◆◆◆ Convertir des durées	13		
◆◆◆ Calculer des durées	13		
◆◆◆ Calculer une vitesse	13		
◆◆◆ Connaître les unités de masses	14		
◆◆◆ Mesurer des masses	14		
◆◆◆ Convertir des masses	14		
◆◆◆ Les aires	15		
◆◆◆ Aire d'un carré	15		
◆◆◆ Aire d'un rectangle	15		
◆◆◆ Aire d'un triangle rectangle	15		
◆◆◆ Aire d'un triangle quelconque	15		
◆◆◆ L'aire d'un disque	15		
◆◆◆ Convertir des aires	16		
◆◆◆ Les volumes	16		
◆◆◆ Convertir des volumes	16		